

ALUR PENELITIAN

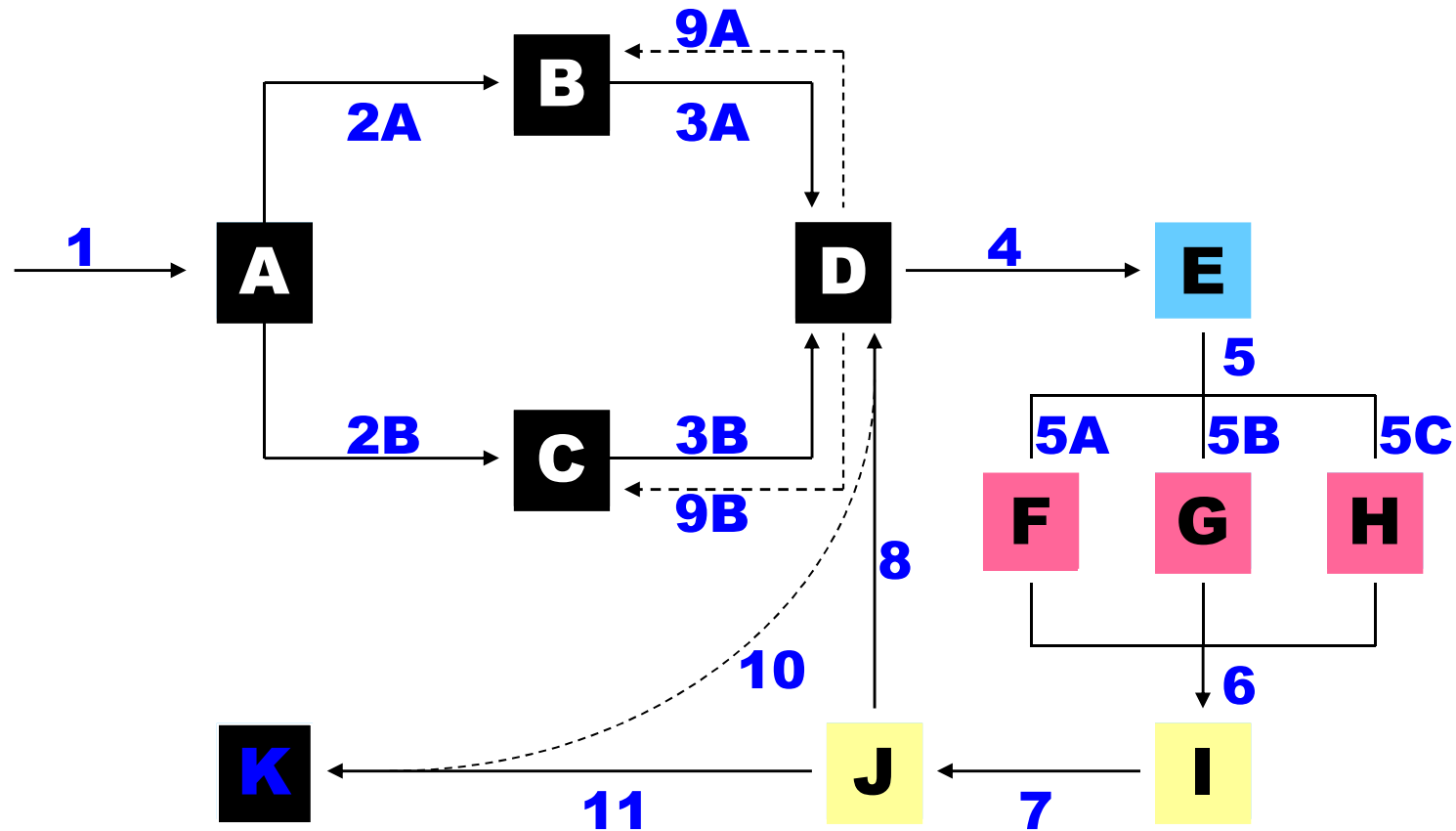

BEBERAPA KARAKTERISTIK PENELITIAN

- Logik
- Theory-driven
- Empirik
- Kreatif-Inovatif

KREATIVITAS DALAM PENELITIAN

Kreativitas: Ada yang Baru dalam:

- Masalah/temuan
- Metode yang digunakan (desain, pengumpulan dan analisis data)

Kreativitas: Kerja Keras, Lama, dan Konsisten

MODEL PENELITIAN KUANTITATIF :

1. MODEL HUBUNGAN → Korelasional
2. MODEL PENGARUH ATAU REGRESI → regresi
3. MODEL KONTRIBUSI → Koefisien determinasi
4. MODEL PERBANDINGAN – Uji t perbedaan dua Rata-rata atau lebih.

MASALAH YANG BAIK (*RESEARCHABLE*)

- Aktual dan data-based/driven
- Menarik dan **kreatif**
- Signifikan dan bermanfaat (*so what?*)
- *Product or **problem solving-oriented***
- Menggambarkan hubungan antar variabel
- Sesuai minat dan kemampuan peneliti (feasible)

MENEMUKAN MASALAH

- Membaca (Textbooks, Professional Journals, dan Laporan Penelitian)
- Mengamati Fenomena Alam dan Sosial
- Mengikuti Seminar dan Diskusi Ilmiah
- Mencari dan menganalisis data (BPS, Kanwil, Dinas, Balitbang, Polisi, Rumah Sakit, dll)

ISI DAN SISTEMATIKA PROPOSAL PENELITIAN

1. **Halaman judul (cover muka)**
2. **Halaman pengesahan**
3. **Halaman identitas**
4. **Bab I Pendahuluan → (1) latar belakang masalah; (2) perumusan masalah, (3) tujuan penelitian; (4) ruang lingkup, (5) hasil yang diharapkan**
5. **Bab II Kajian Teori/Pustaka**
6. **Bab III Metode Penelitian**
7. **Bab IV Organisasi Penelitian → jadwal kegiatan penelitian dan rancangan biaya**
8. **Daftar Pustaka**

SISTEMATIKA PROPOSAL SKRIPSI

BAB I PENDAHULUAN

- A. Latar Belakang Masalah
- B. Identifikasi dan Rumusan Masalah
- C. Tujuan dan Manfaat Penelitian
- D. Definisi Operasional Variabel Penelitian / **Kerangka Acuan Konseptual**
- E. Asumsi atau Anggapan Dasar
- F. Hipotesis dan atau **Pertanyaan Penelitian**
- G. Sistematika Skripsi

BAB II KAJIAN PUSTAKA

- A. Kajian Teoretis → dari buku teks
- B. Kajian Temuan Terdahulu → dari karya penelitian terdahulu

BAB III METODOLOGI PENELITIAN

- A. Metode/Pendekatan Penelitian
- B. Populasi/Sampel atau Subjek/Objek Penelitian
- C. Instrumen Penelitian (Pengumpulan Data/Informasi)
- D. Teknik Analisis Data

DAFTAR PUSTAKA (minimal 5 buku teks relevan, 5 penelitian terdahulu, dan 10 sumber dari internet)

LAMPIRAN : 1) Kisi-kisi Instrumen

2) Jadwal Kegiatan s.d. selesai SKRIPSI

JADWAL SEMINAR PROPOSAL

- 1) 7-10-2008 : ESYA ANESTI, FREDY, MAULIDA, LUSI, DINI
- 2) 14-10-2008 : DIKDIK, RATU, NUR ALI, HESTI, SITI
- 3) 21-10-2008 : ERNI, ANISA, WINA, NITA, LENI
- 4) 28-10-2008 : SYAHIDIN, DEDE, EZI, HASAN, LUTHFIYANI
- 5) 04-11-2008 : NIKE, RIDHA, RAHMAWATI, YANUARITA, ZEIHAN
- 6) 11-11-2008 : DIAH, SITI KOMARIAH, SITI MAESAROH, IDOH H, DESI
- 7) 18-11-2008 : DINA NOOR, PUTRI, TRI H, ADILA, WNURWINA
- 8) 25-11-2008 : WULAN, IMA, MUSLIMAT, SITI MARYAM
- 9) 03-12-2008 : IBU YETI, IBU YUYU, BAPAK ENDANG, BAPAK YAYAN, BAPAK YOEL
- 10) 10-12-2008 : TIKA
- 11) 17-12-2008 :

TLP. 0260-472462 antara jam 05.00-06.00 atau 20.00-22.00